

TERRASSEN-RATGEBER

Interessante Tipps und wichtige Informationen zum Terrassenbau, sowie zur optimalen Gestaltung Ihrer Wohlfühloase im Freien. Von der Auswahl des richtigen Bodenbelages, hin zu Ihrer fertig designten Wunschterrasse.

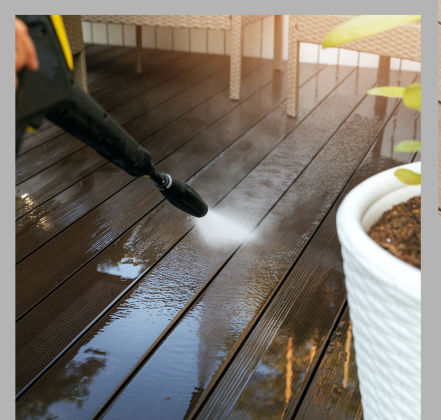

INHALT



Stil, Ausrichtung und Größe	2
Pro und Contra Terrassenbeläge	3
Haltbarkeit von WPC Terrassendielen	6
Do-it-yourself Terrassenplanung	7
WPC S-Line Diele mit blickdichter Fuge	9
Wartung & Reinigung	10
Terrassen Gestaltungstipps	11
Terrassenunterbau und Zubehör	13
Lassen Sie sich inspirieren	14
Kostenlose Musterbox	16

STIL, AUSRICHTUNG UND GRÖÖE

Den richtigen Stil finden

Der Naturlook liegt voll im Trend. Viel Holz, Erdfarben, Sträucher und Stauden. Dazu Terrassenmöbel aus Holz, Aluminium, Edelstahl oder Geflecht, sowie pflegeleichte Terrassenböden aus WPC, Holz oder Stein. Ein Pool oder Teich bringt ein ganz besonderes Flair und das Element Wassern mit in den Garten.

Terrasse richtig ausrichten

Für alle, die nicht genug Sonne bekommen können, bietet sich die Ausrichtung der Terrasse nach Süden an. Ein wohliges Abendlicht erhält man mit einer West-Ausrichtung. Für all jene, die spätnachmittags und abends noch Sonne genießen möchten, ist dies die ideale Positionierung. Die Ausrichtung nach Osten ist hingegen perfekt für alle Frühaufsteher.

Die optimale Größe der Terrasse

Die Größe bestimmt sich nach Ihrem Platzbedarf, der sich aus der Zahl der Benutzer ergibt, die sich maximal auf der Terrasse aufhalten werden. Für zwei Personen genügt bereits die kleine Frühstücksterrasse mit einer Fläche ab etwa 2 x 3 m.

Eine Familie mit vier bis fünf Personen hält sich oft gemeinsam auf der Terrasse auf und lädt gelegentlich noch Gäste ein. Der Platzbedarf wird auf mindestens 24 m² geschätzt. Die Terrasse könnte also 4 x 6 oder 5 x 5 m groß sein.

Sie haben einen großen Freundeskreis und treffen sich regelmäßig zum Grillen in Ihrem Garten? Die richtige Größe könnte bei 50 bis 55 m² liegen. Das wären beispielsweise Maße (in Rechteckform) von 5 x 10 oder 6 x 9 m.

PRO UND CONTRA TERRASSENBELÄGE



Heimisches Holz

Das natürliche Material Holz sorgt für Gemütlichkeit und Heimeligkeit.

- + Natürlicher Holz Look
- + Heizen sich nur geringfügig auf
- + Große Auswahl verschiedenster Holzarten
- Hölzer schwinden und quellen
- Verwittern und vergrauen

Tropenholz

Tropische Hölzer wie Teak, Bangkirai oder IPE sind durchwegs Harthölzer.

- + Robust
- + Große Auswahl
- + Angenehmes Laufgefühl
- Splitterbildung möglich
- Verwitterung und vergrauen

PRO UND CONTRA TERRASSENBELÄGE



WPC

Qualitatives WPC besticht durch seine Widerstandsfähigkeit und Langlebigkeit.

- + Sehr pflegeleicht
- + Keine Splitterbildung
- + Recyclbar
- Weniger natürlich als Produkte aus Holz
- Heitzt sich mehr auf als Holz

Steinplatten

Steinplatten sind sehr robust, da diese belastbar und witterungsbeständig sind.

- + UV-beständig
- + Rutschhemmend
- + Pflegeleicht
- Verlegung erfordert Fachwissen
- Höhere Preisklasse

PRO UND CONTRA TERRASSENBELÄGE



Pflastersteine

Pflastersteine werden im Splittbett gesetzt und die Fugen mit Sand gefüllt.

- + Pflegeleicht
- + Verschiedene Verlegemuster möglich
- + Langlebig
- Bildung von Unkraut in den Fugen
- Oberfläche nicht ganz eben

Fliesen

Fliesen für den Außenbereich sind robust und unempfindlich.

- + Hochwertig
- + Farbecht
- + Langlebig
- Fachwissen zum Verlegen erforderlich
- Fliesen können sich stark erhitzen

HALTBARKEIT VON WPC TERRASSEN- DIELEN

Wie lange halten WPC Terrassendielen?

Die Haltbarkeit von Terrassendielen aus WPC ist neben der schicken Optik und Funktionalität einer der vielen Vorteile. Auch nach vielen Jahren sind qualitative WPC Dielen noch immer schön. WPC hält extremen Witterungseinflüssen stand und bleibt trotzdem robust und stabil. Neben der Wetterbeständigkeit spielt auch das wasserabweisende Material und der Schutz gegen UV-Strahlung eine wichtige Rolle. Die lange Haltbarkeit von Terrassendielen aus WPC hängt auch damit zusammen, dass das Material kaum von Pilzen, Moosen, Insekten oder anderen Schädlingen befallen wird.

Im Vergleich zu Holzdielen sind Terrassenbeläge aus dem Verbundwerkstoff WPC beständiger. Die Langlebigkeit und Haltbarkeit von massiven Terrassendielen aus WPC liegt im Außenbereich zwischen 15 und 30 Jahren. Terrassenbeläge aus WPC mit integrierter Hohlkammer haben eine geringere Haltbarkeit von max. 10 Jahren. Durch die integrierte Hohlkammer neigen diese Produkte zum Verzug. Massive WPC Qualitätsterrassen haben ein relativ hohes Eigengewicht, weisen keinen Verzug auf und sind viel langlebiger.





DO-IT-YOURSELF TERRASSEN PLANUNG

Wie viele WPC Terrassendielen werden benötigt?

Bei einem normalen Rechteck benötigen Sie als Maße:

- Breite und Länge der Terrasse.
- Breite der Dielen.
- Fugenbreite (z.B. 0,5 cm zwischen den Dielen und bei der Wandanschlussfuge ca. 1,0 cm).



Berechnen Sie die benötigte Menge der Dielen:

- Terrassenbreite in cm / [(Breite der Terrassendielen in cm + 0,5 cm) + 1,0 cm] = Anzahl der benötigten Dielen.

Rechnen Sie bei einer einfachen geometrischen Form (Rechteck, Quadrat) ca. 5-10 % Verschnitt hinzu, bei komplexeren Formen etwa 10-20 %.

Material für die Unterkonstruktion

Die Unterkonstruktion verlegen sie rechtwinklig zu den Dielen. Wählen Sie je nach verwendetem Produkt einen Abstand der Balken zueinander von ca. 30 bis 50cm. Details dazu entnehmen Sie bitte der jeweiligen Produktinformation.

Die annähernde Formel für den Bedarf der Unterkonstruktion lautet:
Terrassendielenlänge in cm / 40 + 1 = benötigte Anzahl der
Unterkonstruktionsbahnen (Aluminiumprofile).

Je nach Anzahl der Dielen ermitteln Sie im weiteren Schritt die Länge der Unterkonstruktionsbahnen und den Materialbedarf. Rechnen Sie auch hier mit ein wenig Verschnitt, der bei einer normalen Terrassenform ca. 5 % beträgt. Moderne Produkte bieten die Möglichkeit von Verbindungsprofilen, welche den Verschnitt entsprechend reduzieren, da die Profile gekoppelt werden können.



WPC S-LINE MIT BLICKDICHTER FUGE

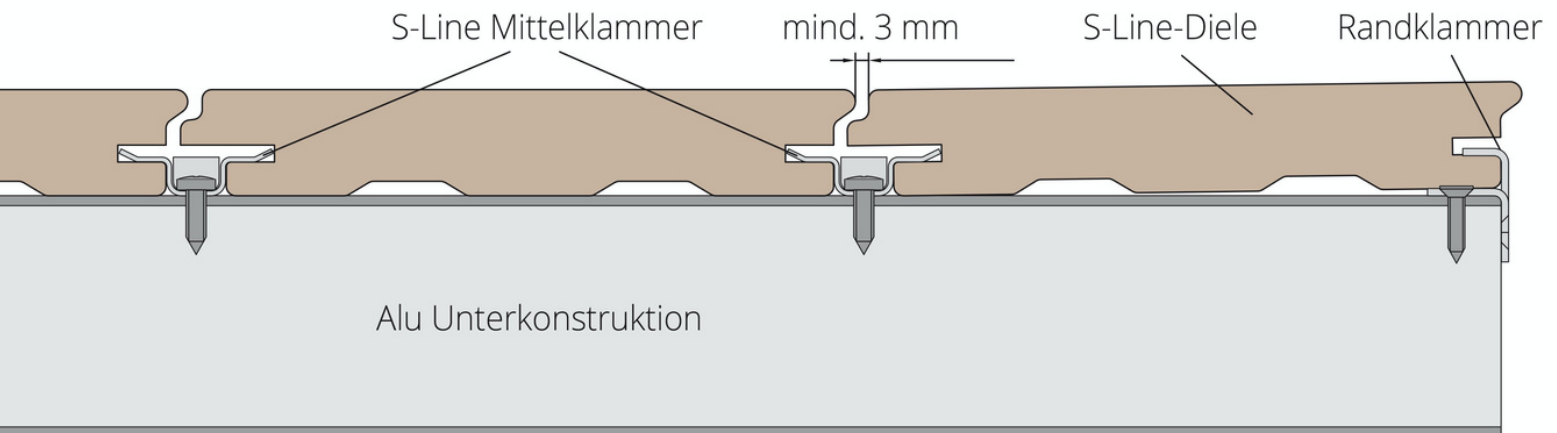

Einzigartige blickdichte Fuge

WPC Terrassendielen der Generation 3.0 stehen für hohe Qualität mit besonderen Ansprüchen. Auf Grundlage einer neuen Technologie konnte eine einzigartige, blickdichte Fuge entwickelt werden. Terrassendielen anderer Hersteller weisen Fugen auf, wodurch kleinere Gegenstände unter die Terrasse fallen können. Moderne WPC Produkte der dritten Generation, haben eine blickdichte Fuge, die trotzdem den Wasserabfluss gewährleistet und eine gute Luftzirkulation ermöglicht. Beides sind wichtige Faktoren für die Langlebigkeit der Terrasse.

System S-Line Nature

Die neuen S-Line-Nature Produkte bieten einen noch ästhetischeren Holz-Look und sind die perfekte Lösung für Designliebhaber.

- Blickdichte Fuge zwischen den Terrassenbrettern
- S-Line-Nature bietet den perfekten Holz-Look
- Stets passende Farben, modern oder rustikal
- Die Oberfläche für ein perfektes Barfußfeeling
- 100% Massivdielen mit durchgängiger Nuttschicht
- Natürliches Oberflächendesign kaschiert Schmutzflecken

WARTUNG & REINIGUNG

Die kalte Jahreszeit mit Eis und Schnee, kann einige Spuren hinterlassen. Diese lassen sich jedoch meist unproblematisch mit einem Hochdruckreiniger gut entfernen. Achten Sie bei der Anwendung mit der Sprühdüse stets darauf, mindestens 20-30 cm Abstand zur behandelnden Oberfläche einzuhalten. Außerdem sollte der Reinigungsdruck 80 bar nicht überschreiten.

In der Regel ist für diesen Reinigungszweck Wasser ohne Zusätze völlig ausreichend. Nur bei hartnäckigen Verschmutzungen, können dem Waschwasser auch geeignete Reinigungsmittel hinzugefügt werden.

Bei WPC Terrassen, mit sogenannter gebürsteter Oberfläche, können Wasser- oder Rostflecken auftreten. Es handelt sich dabei um eine chemische Reaktion mit den wasserlöslichen Gerbstoffen im Naturmaterial Holz. Am besten lassen sich Rostflecken vermeiden, indem zwischen den Möbelfüßen und dem Terrassenboden eine Trennlage, beispielsweise aus Filz oder Kunststoff verwendet wird.

Falls die Anwendung mit dem Hochdruckreiniger nicht das gewünschte Ergebnis bringt, können unschöne Verunreinigungen (z.B. Asche oder Grillkohle) auch vorsichtig von der Oberfläche abgeschliffen werden. Achten Sie dabei immer darauf, dass dies nur in Längsrichtung der Dielen erfolgen darf und ausschließlich bei Volldielen mit durchgängiger Nuttschicht (keine ummantelten Produkte) zur Anwendung kommt.

Ein WPC Reiniger eignet sich zur Grundreinigung von WPC- (Holz-Kunststoff-Verbundwerkstoffe) und Polyrattan-Oberflächen (künstliches Rattan). Speziell entwickelte WPC-Reiniger entfernen Feinstaub, Fette, Öle und andere Verunreinigungen.

TERRASSEN GESTALTUNGSTIPPS

Kräuterhochbeet

Auch vertikale Gärten, bei denen die Pflanzen und Kräuter an der Wand entlang gepflanzt werden, sind eine schöne Abwechslung. Typische Kräuter wie Petersilie, Schnittlauch, Melisse und Rosmarin, finden in einem Kräuterhochbeet ihren Platz.

Outdoor Küche

Ein echter Trend! Gemütlich die Zeit auf der Terrasse verbringen und gemeinsam kochen und schlemmen. Bei vielen Terrassen gehört der Grill bereits zum fixen Bestandteil. Mit einer Outdoorküche können Lieblings Speisen auch im Freien professionell zubereitet werden.

Beschattung

Mindestens so wichtig wie die Auswahl des geeigneten Terrassenbelags, ist die richtige Beschattung. Mit einem geeigneten Schattenspendler können Sie die gewünschte Temperatur auf Ihrer Terrasse regulieren, von angenehm warm im Frühjahr und Herbst, bzw. nicht zu heiß in den Sommermonaten.

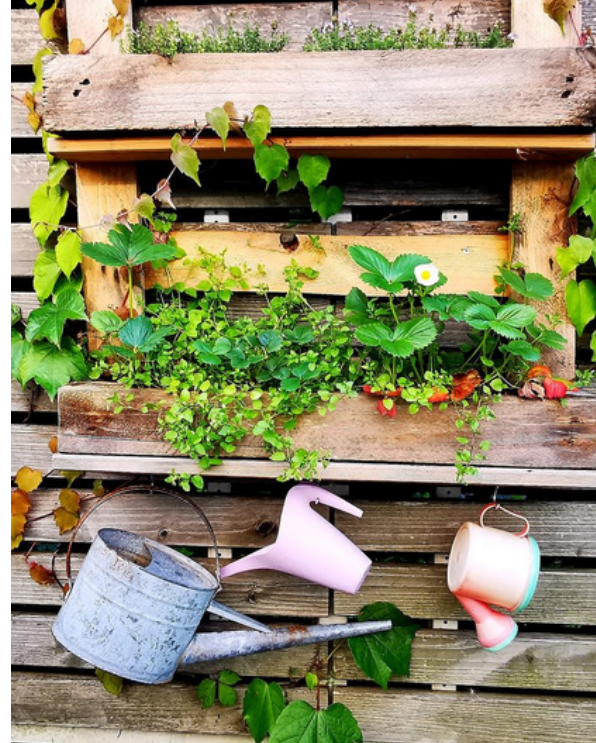

TERRASSEN GESTALTUNGSTIPPS

Feuerstelle

Abends gemütlich am Feuer zusammensitzen: Wie wäre es mit einem Außenkamin oder einer Feuerstelle? So können Sie, auch wenn es kühler wird, noch gemütlich auf der Terrasse sitzen.

Licht

Generell können Sie mit Licht in den Abendstunden eine gemütliche Atmosphäre schaffen. Neben Lampions und Lichterketten bieten sich Kerzen, Fackeln oder Laternen an.

Accessoires

Auch bei der Terrassengestaltung zählt die Liebe zum Detail. Gemütliche Felle, Kuschedecken und bunte Kissen machen die Terrasse zu einer richtigen Wohlfühloase. All diese Deko peppt die Terrasse auf und sorgt für hübsche Akzente. Farben wie gelb und orange passen hervorragend zu sonnigen Tagen. Die richtigen Accessoires sind sozusagen das i-Tüpfelchen für ein wohliges Gefühl im Garten.



TERRASSENUNTERBAU UND ZUBEHÖR



Robust und dauerhaft

Sie sollten beim Verlegen der Dielen unbedingt an die Unterkonstruktion denken. Durch die Unterkonstruktion liegen die Terrassendielen nicht direkt auf dem Boden und werden in Ihrer Position gehalten. Durch Belastungen und Ausdehnung bei sommerlichen Temperaturen, Feuchtigkeit und Bewegung, können die Dielen beschädigt werden. Eine gute Unterkonstruktion beugt diesen Beschädigungen vor und steigert die Langlebigkeit der Terrasse.

Es gibt verschiedenste Unterkonstruktionsprofile aus Aluminium. Die Lösung von Prime Living® ermöglicht unterschiedliche Aufbauhöhen (ca. 30mm und 50mm) mit gewissen Zusatzfunktionen, alles in einem Produkt vereint. Die eine Profilseite wurde speziell für die Prime Living® S-Line Terrassenbeläge entwickelt, die restlichen Seiten können universell auch für andere Terrassensysteme verwendet werden.

Für jedes Terrassensystem gibt es den passenden Befestigungsklipp, entweder in bewährter Edelstahlausführung oder in der revolutionären Composite Polyamid-Ausführung für höchste Beanspruchung.

LASSEN SIE SICH INSPIRIEREN



LASSEN SIE SICH INSPIRIEREN





KOSTENLOSE MUSTERBOX UND PFLEGESET

Terrassenmusterbox

Auf Wunsch erhalten Sie kostenlos, die Prime Living® Terrassenmusterbox! Darin sind alle Farben der beliebten S-Line Diele enthalten und eine interessante Broschüre zum Produkt, mit wertvollen Tipps. So können Sie schon jetzt Ihre persönliche Terrasse planen und die passende Farbe auswählen.

Pflegeset

Zusätzlich erhalten Sie zur Terrassenmusterbox Ihren Gutschein für ein kostenloses WPC Pflegeset. Besuchen Sie den Prime Living® Fachhändler in Ihrer Nähe und schicken Sie den bestätigten Gutschein an unseren Kundensupport. Wir senden Ihnen die Produkte gratis zu.

**Jetzt gleich Terrassenmusterbox und
Pflegemittelgutschein anfordern:**

www.primeliving.at/kontakt

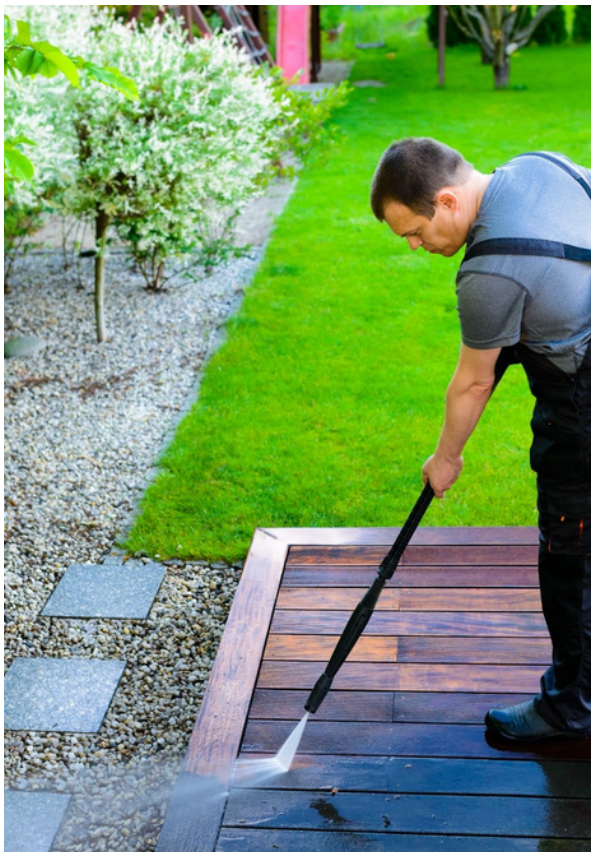

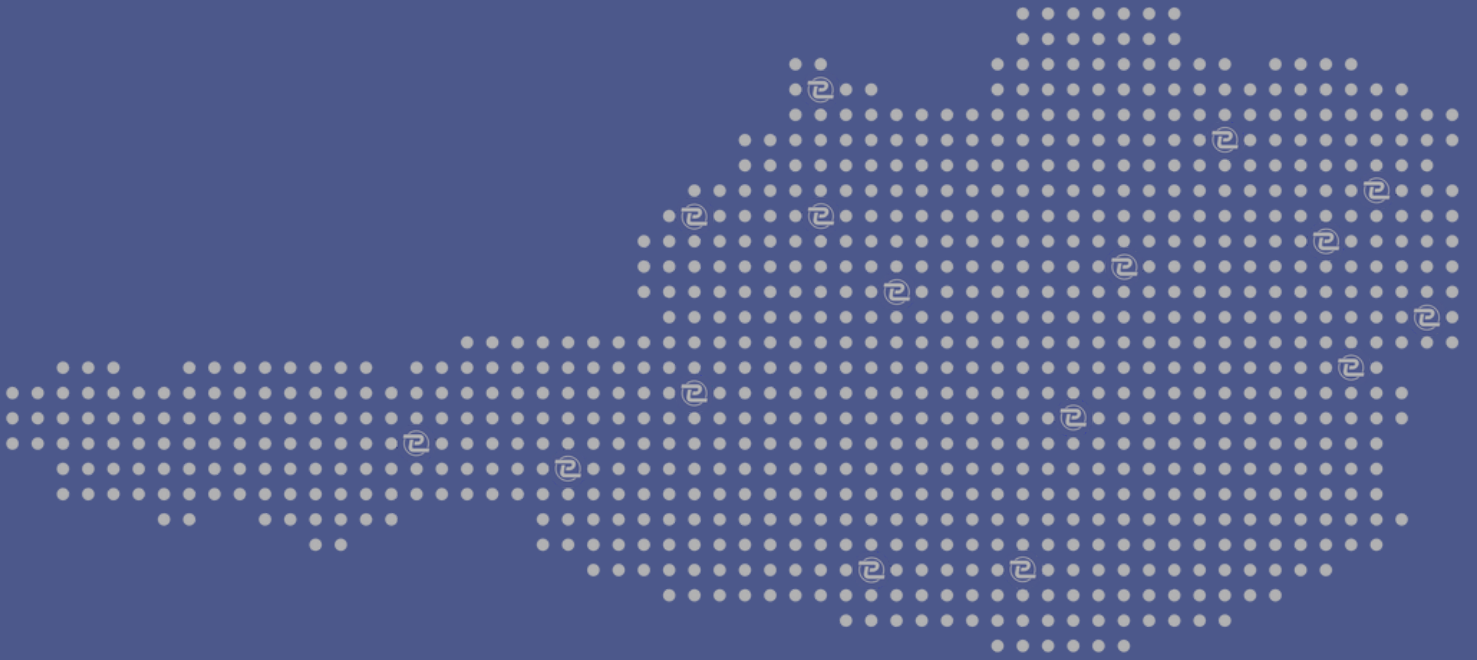

[instagram.com/primeliving_wpc](https://www.instagram.com/primeliving_wpc)



[facebook.com/primeliving.terrassen](https://www.facebook.com/primeliving.terrassen)



office@primeliving.at